

# 540/541

## Napęd do bram przemysłowych - segmentowych z centralą pracującą w trybie "dead man" - 540 lub w trybie pracy automatycznej - 541 i 540 BPR

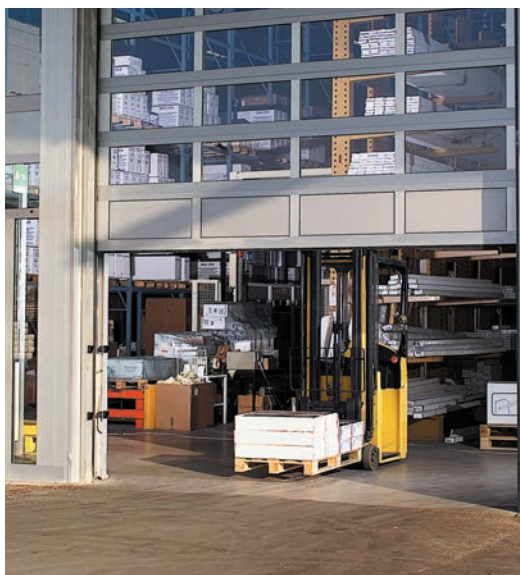

### Idealne rozwiązanie dla zastosowań przemysłowych

540/541 to napęd elektromechaniczny – samoblokujący, który został tak zaprojektowany, aby spełniać wszystkie oczekiwania klientów w zakresie automatyzacji wszelkich bram segmentowych, nawet tych o dużych wymiarach. Jest wygodny w użyciu oraz szybki i tani w montażu. Konieczność dokonania przeglądu okresowego jest sygnalizowana po wykonaniu programowanej ilości cykli pracy.

### Komfort użytkowania

540 z wbudowaną centralą sterującą 540 BT, przeznaczony do obsługi tylko przy obecności człowieka („dead man”), lub w wersji BPR z prostą centralą sterującą. 541 z wbudowanym enkoderem, z centralą sterującą 578 D – instalowaną w osobnej obudowie, przeznaczony do obsługi w trybie pracy automatycznej i półautomatycznej. 541 TRÓJFAZOWY, z centralą 844T, o podwyższonych parametrach pracy. Wszystkie wersje są dostępne z kołowrotem łańcuchowym lub bez kołowrotu.

### 540/541 - CHARAKTERYSTYKA TECHNICZNA

	540/541	541 T
Napięcie zasilające	230 Vac	400 Vac
Silnik elektryczny	jednofazowy	trójfazowy
Maks. pobór mocy	800 W	420 W
Kondensator rozruchowy	20 uF	
Pobór prądu	3,5 A	1,1 A
Prędkość obrotowa wału	25 obr./min	
Zabezpieczenie termiczne silnika	1400C	
Częstotliwość użytkowania	40 %	60 %
Maks. ilość cykli z rzędu	5	6

	540/541	541 T
Średnica wału napędowego	25,4mm (1")	
Moment obrotowy	50 Nm	70 Nm
Maks. liczba obrotów wału	24	
Stopień ochrony	IP54	
Zakres temperatur pracy	-20°C +55°C	
Ciężar napędu	14 kg	
Typ oleju	FAAC HP OIL	
Ilość oleju	0,75l	

### WYMIARY ZEWNĘTRZNE

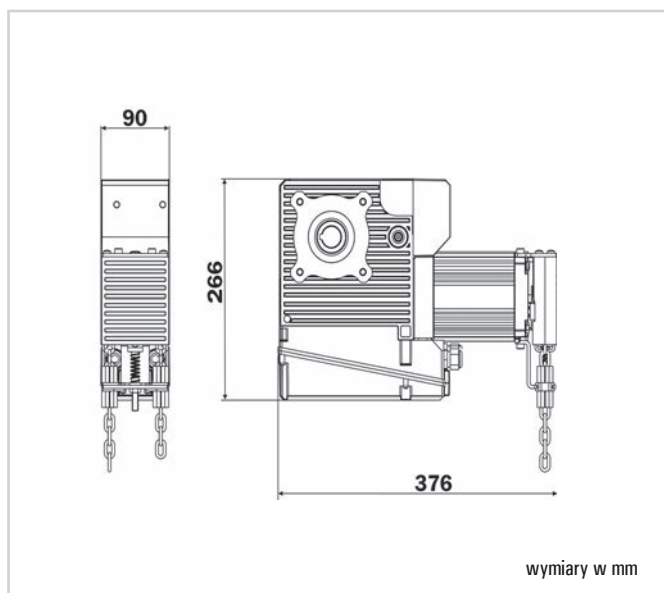

### WYMIARY INSTALACYJNE

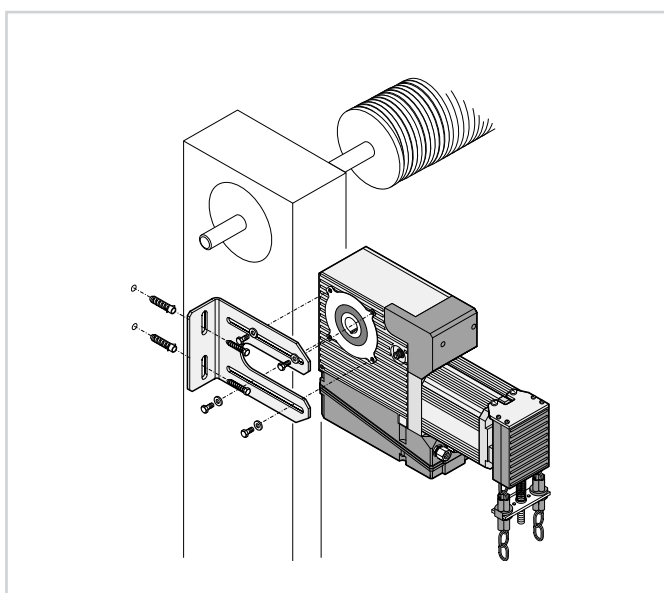

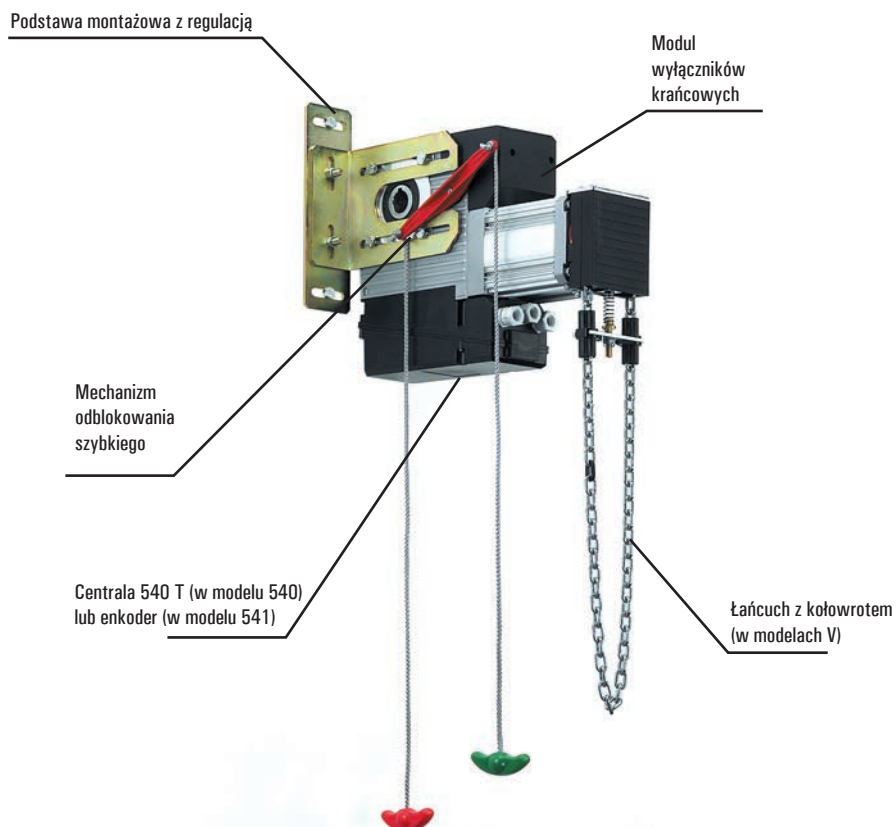

## 540 / 541 - Wyposażenie i cennik

Model	Częstotliwość użytkowania (%)	Centrala sterująca	Kod artykułu	Cena netto (zł)	Cena brutto (zł)
540	40	540 BT w komplecie	109541	2.182,00	2.683,86
540 BPR	40	540 BPR w komplecie	109511	2.301,00	2.830,23
540V (z kołowrotem łańcuchowym)	40	540 BT w komplecie	109540	2.465,00	3.031,95
540V BPR (z kołowrotem łańcuchowym)	40	540 BPR w komplecie	109512	2.593,00	3.189,39
541	40	brak (należy dokupić 578 D)	109543	2.096,00	2.578,08
541V (z kołowrotem łańcuchowym)	40	brak (należy dokupić 578 D)	109542	2.384,00	2.932,32
541 TRÓJFAZOWY	60	brak (należy dokupić 844 T)	109549	2.182,00	2.683,86
541V TRÓJFAZOWY	60	brak (należy dokupić 844 T)	109550	2.465,00	3.031,95

## Wyposażenie dodatkowe do modelu 540/541

	Kod artykułu	Cena netto (zł)	Cena brutto (zł)
Centrala sterująca 578 D	790922	709,00	872,07
Centrala sterująca EB 540 BPR 3PH w obudowie	402502	939,00	1.154,97
Centrala sterująca 844 T	790862	1.098,00	1.350,54
Obudowa mod. E, do centrali sterującej	720119	67,00	82,41
Reduktor obrotów (pozaosiowy) 1:1,5	390744	687,00	845,01
Reduktor obrotów (pozaosiowy) 1:2	390745	687,00	845,01
Zestaw kołowrotu łańcuchowego	390746	473,00	581,79
Przedłużenie odblokowania szybkiego (do wys. 8 m)	390719	21,00	25,83
Przedłużenie łańcucha (do wys. 8 m)	390720	96,00	118,08
Podstawa montażowa z 3 pozycyjną regulacją	390721	84,00	103,32

## AKCESORIA



**Wyłącznik kluczykowy**  
str. 78



**Wyłącznik przyciskowy XB300**  
str. 78



**Fotokomórka Safebeam**  
str. 77



**Centrala EB 540**  
str. 103



**Lampa FAACLIGHT**  
str. 76



**Pilot XT4 433 RC**  
str. 72